

Systeme d'enceinte colonne active à 3 voies

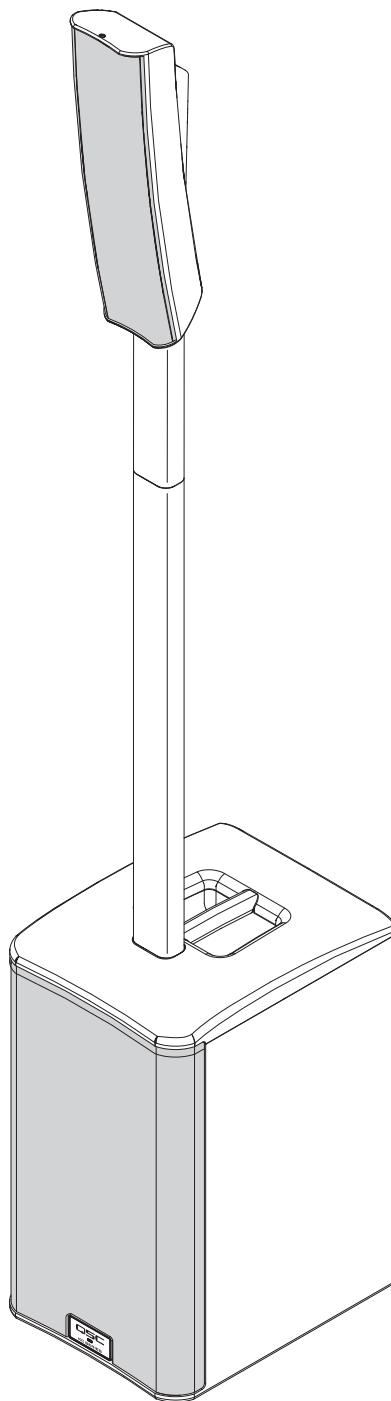

WA-001007-03-D



Contenu

Déclarations réglementaires	5
FCC	5
Canada	5
UE	6
Brésil	6
Taiwan	6
Singapour	7
Maintenance et réparation	7
Déclarations RoHS	7
Introduction	8
Principales caractéristiques et technologies	8
Contenu des cartons	9
Caractéristiques du système de sonorisation KC12	10
Caisson de graves KC12S	10
Enceinte colonne KC12T	11
KC-SP32	11
Déploiement du système KC12	12
Montage	12
Démontage	13
Déploiement et couverture	14
Procédure de mise sous tension du système de sonorisation	14
Entrées	15
Sorties	16
Alimentation électrique	17
Refroidissement	17
Menu du KC12	17
Présentation de l'écran	17
Exemple de navigation	18
Arborescence du menu	18
Liste des menus	18
Synoptique	23
Schémas de branchement	24
Dimensions du système KC12	27
Base de connaissances	28

Service client	28
Garantie	28
Informations sur le fabricant	28
Représentant dans l'UE	28

EXPLICATION DES SYMBOLES

Le terme « **AVERTISSEMENT !** » indique des instructions relatives à la sécurité des personnes. Le non-respect des instructions peut entraîner des dommages corporels ou la mort.

Le terme « **ATTENTION !** » indique des instructions relatives à de possibles dommages à l'équipement physique. Le non-respect de ces instructions peut occasionner des dommages à l'appareil, non couverts par la garantie.

Le terme « **IMPORTANT !** » indique des instructions ou des informations vitales pour le succès d'une procédure.

Le terme « **REMARQUE** » est utilisé pour indiquer des informations additionnelles utiles.



REMARQUE : Le symbole d'un éclair fléché dans un triangle a pour fonction d'alerter l'utilisateur sur la présence d'une tension « dangereuse » et non isolée à l'intérieur du boîtier du produit, suffisante pour présenter un risque d'électrocution pour un humain.



REMARQUE : Le symbole d'un point d'exclamation dans un triangle a pour fonction d'alerter l'utilisateur sur la présence, dans ce manuel, d'instructions importantes sur la sécurité, le fonctionnement et la maintenance.



INSTRUCTIONS DE SÉCURITÉ IMPORTANTES



AVERTISSEMENT ! : AFIN D'ÉVITER TOUT RISQUE D'INCENDIE OU DE CHOC ÉLECTRIQUE, N'EXPOSEZ PAS CET APPAREIL À LA PLUIE OU À L'HUMIDITÉ.



AVERTISSEMENT ! : Bien qu'il soit possible pour une seule personne de soulever un système KC12, il est important d'utiliser des techniques de levage appropriées. Lecture conseillée (en anglais) : OSHA Technical Manual on Back Disorders and Injuries.

(http://www.osha.gov/dts/osta/otm/otm_vii/otm_vii_1.html#app_vii:1_2).

1. Lisez ces instructions.
2. Conservez ces instructions.
3. Tenez compte de tous les avertissements.
4. Suivez toutes les instructions.
5. N'utilisez pas cet appareil près de l'eau.
6. Nettoyez uniquement avec un chiffon sec.
7. N'obstruez pas les événements de ventilation. Installez en respectant les instructions du fabricant.
8. N'installez pas l'enceinte près d'une source de chaleur comme des radiateurs, des bouches à air chaud, des fours ou d'autres appareils (notamment des amplificateurs) produisant de la chaleur.
9. Ne contournez pas la fonction de sécurité des prises polarisées ou de terre. Une prise polarisée possède deux broches dont une plus large que l'autre. Une prise de terre possède deux broches plus une troisième pour la terre. La broche large ou la troisième broche sont présentes pour votre sécurité. Si la fiche fournie ne s'insère pas dans votre prise, consultez un électricien pour faire remplacer la prise obsolète.
10. Protégez le câble d'alimentation du piétinement, du pincement, notamment au niveau des fiches et des prises murales ainsi qu'au point de sortie de l'appareil.
11. Utilisez uniquement les câbles et accessoires spécifiés par le fabricant.
12. Débranchez cet appareil pendant les orages ou lors d'une longue période d'inutilisation.
13. Pour toute réparation, adressez-vous à un professionnel qualifié. L'intervention d'un technicien est nécessaire dans les cas où, par exemple, le cordon d'alimentation ou la prise secteur sont endommagés, du liquide ou un objet s'est introduit dans l'appareil ou celui-ci a été exposé à la pluie ou à l'humidité, ou s'il montre des signes de dysfonctionnement ou est tombé.
14. Le connecteur d'alimentation, ou la prise électrique, est le dispositif de déconnexion du secteur et doit rester opérationnel après l'installation.

15. Respectez tous les règlements locaux applicables.
16. Afin de prévenir les risques de choc électrique, le câble d'alimentation doit être relié à une prise de courant équipée d'une mise à terre.
17. Consultez un ingénieur professionnel agréé si un doute ou des questions se posent quant à l'installation d'un équipement physique.
18. N'utilisez aucun aérosol, nettoyant, désinfectant ou fumigant sur, à proximité ou à l'intérieur de l'appareil. Nettoyez uniquement avec un chiffon sec.
19. Ne débranchez pas l'appareil en tirant sur le cordon, utilisez la fiche.
20. Ne plongez pas l'appareil dans l'eau ou un liquide.
21. Conservez les événements de ventilation libres de toute poussière ou toute autre matière.

Déclarations réglementaires

FCC

Cet appareil est conforme à la partie 15 des règles de la FCC. Son fonctionnement est soumis aux deux conditions suivantes :

(1) Cet appareil ne doit pas provoquer d'interférences nuisibles.

(2) Cet appareil doit accepter toute interférence reçue, y compris les interférences susceptibles de provoquer un fonctionnement non souhaité.



AVERTISSEMENT ! : Les changements ou modifications non expressément approuvés par la partie responsable de la conformité peuvent annuler la permission accordée à l'utilisateur de faire fonctionner l'équipement.

REMARQUE : Cet appareil a été testé et s'est avéré conforme aux limites d'un appareil numérique de classe A, conformément à la partie 15 des règles de la FCC.

Ces limites sont conçues pour assurer une protection raisonnable contre les interférences nuisibles dans un environnement commercial. Cet appareil génère, utilise et peut émettre des ondes radio et, s'il n'est pas installé et utilisé conformément à ce manuel d'instructions, peut causer des interférences nuisibles aux communications radio. L'utilisation de cet appareil dans une zone résidentielle peut causer des interférences nuisibles, que l'utilisateur devra corriger à ses frais.

Cet appareil est conforme aux limites d'exposition aux rayonnements fixées par la FCC pour un environnement non contrôlé. Cet appareil doit être installé et utilisé avec une distance minimale de 20 cm (7.9 pouces) entre l'équipement et votre corps.

Pour accéder aux informations réglementaires de la FCC applicables à l'équipement, allez à Paramètres > Réglementation (voir "Menu du KC12" on page 17).

Canada

CAN ICES-003(A) / NMB-003(A)

Cet appareil est conforme à la (aux) norme(s) RSS exempté(s) de licence d'Industrie Canada. Son fonctionnement est soumis aux deux conditions suivantes :

(1) cet appareil ne doit pas provoquer d'interférences et,

(2) cet appareil doit accepter toute interférence, y compris les interférences susceptibles de provoquer un fonctionnement non souhaité de l'appareil.

Cet appareil a été évalué et s'est avéré conforme aux exigences d'exposition aux radiofréquences énumérées dans la norme CNR-102 - Conformité des appareils de radiocommunication aux limites d'exposition humaine aux radiofréquences dans des conditions d'exposition fixes (les antennes sont à plus de 20 cm / 7.9 pouces du corps d'une personne) lorsqu'il est installé dans certaines configurations spécifiques de l'équipementier.

Pour accéder aux informations réglementaires de la NMB applicables à l'équipement, allez à Paramètres > Réglementation (voir "Menu du KC12" on page 17).

UE

Par la présente, QSC, LLC, déclare que cet appareil est conforme aux règlements suivants :

- Directive européenne 2011/65/UE Restriction of Hazardous Substances (RoHS)
- Directive européenne 2014/53/UE European Radio Equipment (RED)

Le texte intégral de la déclaration de conformité de l'UE est disponible sur le site www.qsc.com.

Ce produit peut être utilisé dans les pays de l'UE sans aucune restriction.



AVERTISSEMENT ! : Cet appareil est destiné à un usage commercial.

Une évaluation de l'exposition aux radiofréquences a été réalisée pour prouver que cet appareil ne génère pas d'émissions électromagnétiques nocives supérieures au niveau de référence spécifié dans la recommandation du Conseil de l'Union européenne (1999/519/CE).

- Bande de fréquences de fonctionnement : 2402 à 2480 MHz
- Puissance de sortie maximale des radiofréquences : < 20 dBm P.I.R.E
- Plage de température : -20 à 50° C
- Version du logiciel : 1.0.57 ou ultérieure

Pour accéder aux informations sur les logiciels installés ou les firmwares de l'équipement, consultez "Menu du KC12" on page 17.

Élimination :



Ne pas jeter ce produit avec les ordures ménagères normales à la fin de son cycle de vie. Rapportez-le à un point de collecte pour le recyclage des appareils électriques et électroniques. Ceci est indiqué par le symbole présent sur le produit, le manuel d'utilisation ou l'emballage. Les matériaux sont réutilisables selon leur marquage. En réutilisant, en recyclant ou avec d'autres formes d'utilisation des anciens appareils, vous contribuez de manière importante à la protection de notre environnement. Veuillez contacter les autorités locales pour obtenir des informations sur les points de collecte.

Brésil

Ce produit a reçu l'approbation d'ANATEL, conformément aux procédures réglementaires suivant la résolution n°242/2000 et répond aux exigences techniques. Cet appareil ne bénéficie pas de la protection contre les interférences nuisibles et ne doit pas causer d'interférences dans les systèmes dûment autorisés. Pour plus d'informations, veuillez consulter le site d'ANATEL - www.anatel.gov.br



AVERTISSEMENT ! : Cet appareil est destiné à un usage commercial. L'utilisation et l'installation de cet équipement doivent être effectuées par du personnel qualifié afin d'éviter d'endommager l'équipement ou de créer d'autres risques.

Taiwan

Conformément aux spécifications techniques des appareils utilisant des fréquences radio de faible puissance :

Pour les appareils utilisant des fréquences radio de faible puissance ayant obtenu une certification, aucune entreprise, aucun revendeur ni aucun utilisateur ne peut modifier la fréquence, augmenter la puissance ou modifier les caractéristiques et les fonctions du produit original sans autorisation. L'utilisation d'appareils utilisant des fréquences radio de faible puissance ne doit pas affecter la sécurité des vols ni interférer avec les communications légales. Si des interférences sont constatées, elles doivent cesser immédiatement et il doit y être remédié jusqu'à ce qu'il n'y ait plus d'interférences avant de poursuivre l'utilisation. Les communications légales susmentionnées se réfèrent aux communications radio effectuées conformément aux dispositions de la loi sur la gestion des télécommunications. Les appareils utilisant des fréquences radio de faible puissance doivent résister aux interférences des équipements électromagnétiques qui émettent des ondes électromagnétiques à des fins de communications légales ou industrielles, scientifiques et médicales.

Singapour

Complies with
IMDA Standards
DB104254

Maintenance et réparation



AVERTISSEMENT ! : Les technologies de haut niveau, basées sur l'utilisation de matériaux modernes et d'une électronique puissante, requièrent des méthodes de maintenance et de réparation spécialement adaptées. Pour éviter les dommages potentiels qui pourraient en résulter pour l'appareil, les possibles dommages corporels aux personnes et/ou d'autres risques de sécurité, tous les travaux de maintenance et de réparation sur l'appareil doivent uniquement être réalisés par un service de réparation agréé par QSC ou un distributeur international agréé par QSC. QSC n'est pas responsable des blessures, des préjudices ou des dommages liés à toute défaillance du client, du propriétaire ou de l'utilisateur de l'appareil de rendre possible ces réparations.

Le système KC 12 ne contient pas de pièces réparables par les utilisateurs. QSC conseille de ne pas utiliser de produits chimiques ou de solvants pour nettoyer les enceintes. Utilisez plutôt une serviette humidifiée (avec de l'eau uniquement) et séchez les enceintes immédiatement après les avoir essuyées. Ne laissez pas l'eau s'accumuler sur les connecteurs, le boîtier ou le panneau utilisateur arrière.

En cas d'exposition prolongée à la lumière directe du soleil, le matériel et les pièces en ABS peuvent se décolorer ou se ternir. Lorsque c'est possible, couvrez vos systèmes KC 12 ou mettez-les à l'ombre afin de les protéger d'une exposition prolongée à la lumière directe du soleil.

Plage de température de stockage : -20 C à +70 C, Plage d'humidité relative : 5 à 85 % HR.

Déclarations RoHS

Le système KC 12 est en conformité avec la directive européenne RoHS.

Le système KC 12 est en conformité avec les directives « RoHS chinoise ». Le tableau suivant est destiné à l'utilisation du produit en Chine et dans ses territoires.

部件名称 (Part Name)	These products 这些产品					
	有害物质 (Hazardous Substances)					
	铅 (Pb)	汞 (Hg)	镉 (Cd)	六价铬 (Cr(vi))	多溴联苯 (PBB)	多溴二苯醚 (PBDE)
电路板组件 (PCB Assemblies)	X	○	○	○	○	○
机壳装配件 (Chassis Assemblies)	X	○	○	○	○	○

本表格依据 SJ/T 11364 的规定编制。(This table is prepared following the requirement of SJ/T 11364.)

○: 表示该有害物质在该部件所有均质材料中的含量均在 GB/T 26572 规定的限量要求以下。

○: Indicates that the concentration of the substance in all homogeneous materials of the part is below the relevant threshold specified in GB/T 26572.

X: 表示该有害物质至少在该部件的某一均质材料中的含量超出 GB/T 26572 规定的限量要求。

X: Indicates that the concentration of the substance in at least one of all homogeneous materials of the part is above the relevant threshold specified in GB/T 26572.

(目前由于技术或经济的原因暂时无法实现替代或减量化) (Replacement and reduction of content cannot be achieved currently because of technical or economic reason.)

Introduction





S'appuyant sur l'héritage de la gamme World of K®, le KC12 est un système de sonorisation 3 voies d'une puissance de 3000 W, adoptant l'esthétique d'une enceinte colonne tout en surpassant les performances acoustiques des modèles traditionnels. D'un déploiement simple et rapide, l'élégant système KC12 (disponible en noir ou en blanc) est idéal pour les artistes solos, les musiciens et les groupes, les applications mobiles et les DJ, les productions audiovisuelles et les installations fixes.

Principales caractéristiques et technologies

- Système de sonorisation 3 voies comprenant un caisson de graves de 12 pouces (305 mm) à grand débattement, deux transducteurs médium de 4 pouces (102 mm) à grand débattement et un moteur à compression HF de 1 pouce (25,4 mm) combinés au guide d'ondes QSC LEAF™ exclusif.
- Niveau maximal de pression acoustique très élevé : 132 dB SPL crête, sans distorsion.
- Module d'amplification Classe D de grande efficacité énergétique, d'une puissance crête de 3000 W avec correction du facteur de puissance, consommation électrique extrêmement faible.
- Le guide d'ondes line array innovant QSC LEAF™ (Length-Equalized Acoustic Flare) assure une couverture précise et uniforme (145° H x 35° V) ainsi qu'une excellente portée.
- Deux entrées sur connecteur Combo (XLR/jack), ligne/micro/instrument haute impédance et ligne/micro/+48 V, avec pré réglages d'usine indépendants assignables pour chaque entrée, parfaites pour les petits événements où deux microphones sont nécessaires pour des utilisations différentes.
- Écran numérique multifonction pour le contrôle et la sélection des différentes fonctions du système : EQ paramétrique globale, niveau du caisson de graves, pré réglages et scènes, configuration Bluetooth®, retard (jusqu'à 200 ms) et réverbération.
- Audio Bluetooth avec mode True Wireless Stereo (TWS), assurant un streaming musical simultané à faible latence sur les enceintes gauche et droite.
- Avec ou sans son mât pour colonne, le système est idéal pour un déploiement direct au sol, sur scène ou sur un praticable grâce aux multiples options de hauteur disponibles.
- L'intégration de la technologie QSC Acoustic Linear Phase (ALP) signifie que le KC12 s'associe parfaitement à des caissons de graves QSC externes s'il est nécessaire d'avoir encore plus de niveau dans les basses fréquences.
- Disponible en finition noire ou blanche.

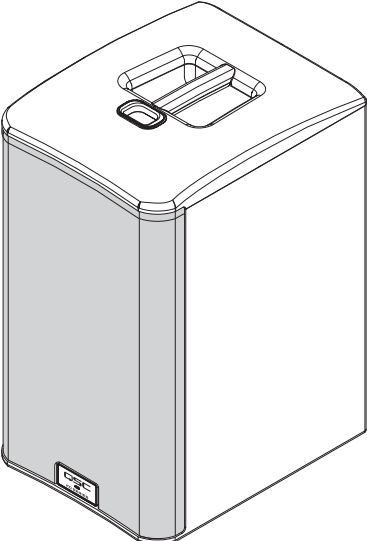
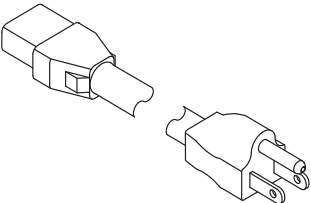
Contenu des cartons

Contenu du 1er carton

	<p>(1) Caisson de graves KC12S pour système KC12</p>		<p>(1) Câble d'alimentation verrouillable</p>
	<p>(1) Décalcomanie du logo QSC blanc</p>		<p>(1) Garantie limitée QSC TD-000453</p>
	<p>(1) Guide de démarrage rapide du KC12 TD-001628</p>		<p>(1) Consignes de sécurité pour enceinte active TD-000337</p>

Contenu du 2e carton

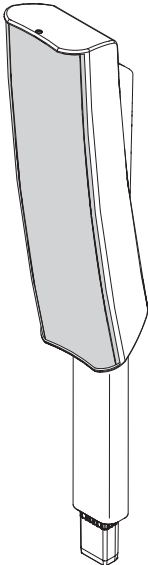
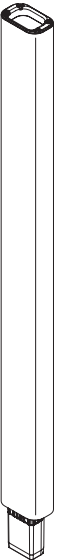
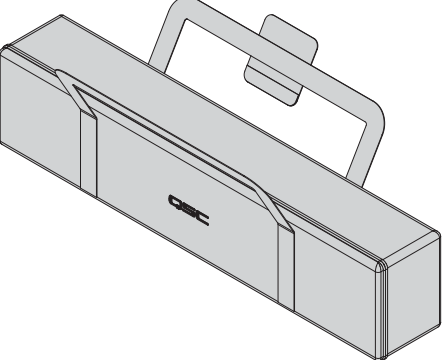
	<p>(1) Enceinte colonne KC12T pour système KC12</p>		<p>(1) Mât pour colonne KC-SP32</p> <p>(1) KC12-TOTE Sac de transport rembourré</p> 
---	---	---	---

Caractéristiques du système de sonorisation KC12

Caisson de graves KC12S

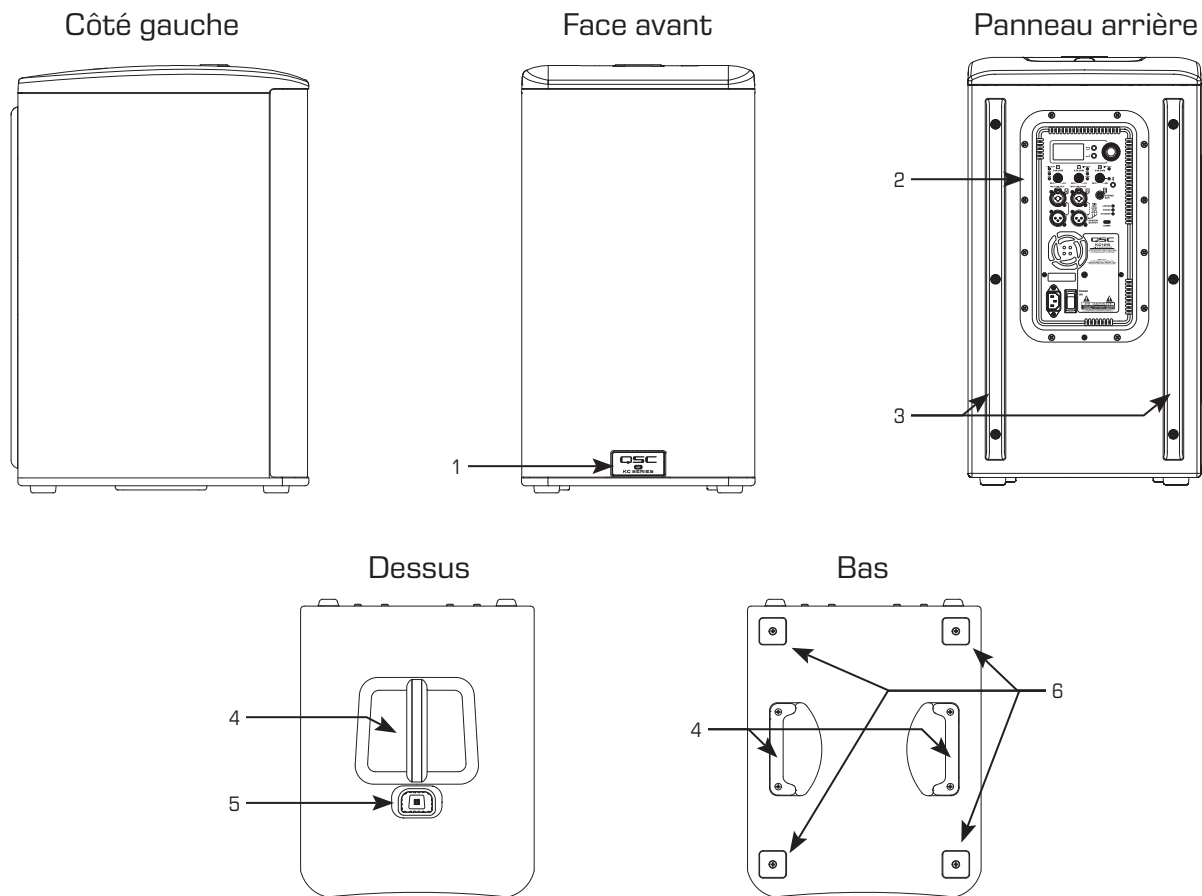

— Illustration 1 —

1. DEL d'alimentation avant
2. Panneau arrière
3. Barres de protection
4. Poignées de transport
5. Embase de mât/connecteur pour colonne
6. Pieds antidérapants - quatre sur le fond

Enceinte colonne KC12T

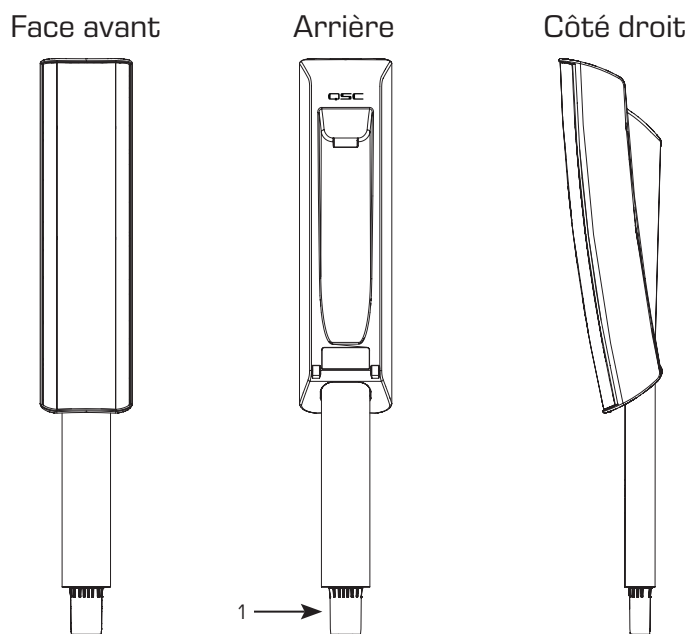

— Illustration 2 —

1. Embase de mât/connecteur pour colonne

KC-SP32

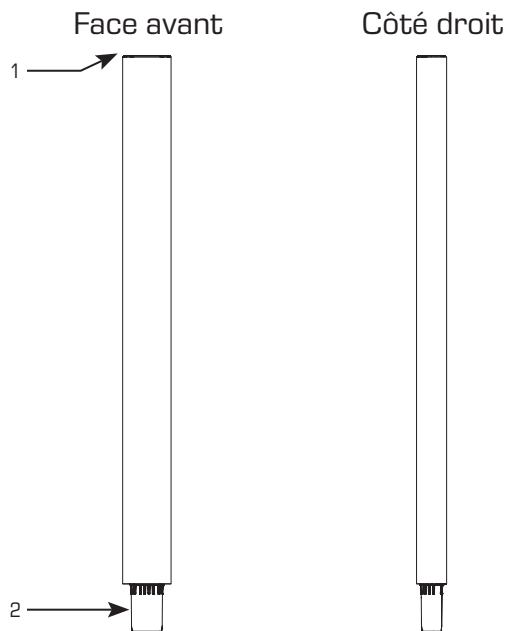

— Illustration 3 —

1. Mât pour colonne (côté colonne)
2. Mât pour colonne (côté connecteur)

Déploiement du système KC12

Le système KC12 est équipé de connecteurs rapides spécifiques, à haute durabilité et renforcés par de la fibre de verre, qui permettent aux utilisateurs de déployer rapidement et en toute sécurité leur système sans aucun outil ou matériel externe. L'enceinte colonne et le caisson de graves (KC12S) peuvent être déployés avec ou sans mât (KC-SP32), en fonction des besoins de couverture spécifiques à l'application. Le caisson de graves KC12S peut également être utilisé comme caisson de graves autonome en utilisant le mode « Sub Only » dans le menu. (Voir "Liste des menus" on page 18 pour plus d'informations.)



ATTENTION ! Le système ne doit pas être utilisé dans une configuration horizontale ou suspendue. Il pourrait être endommagé ou des personnes pourraient être blessées.

Montage

1. Avant de mettre en place le caisson de graves (KC12S), assurez-vous que la surface est plane et capable de supporter son poids. La grille du caisson de graves doit pointer dans la même direction que la colonne (une fois la KC12T en place), donc déployez le caisson avec sa grille dirigée vers votre public.
2. (Optionnel) Insérez le pied du mât KC-SP32 dans l'embase située sur le dessus du KC12S (gardez les mains, les doigts ou tout objet à l'écart de l'embase) et enfoncez-le fermement.
3. Insérez le connecteur situé en bas de la colonne KC12T dans l'embase située en haut du KC-SP32 ou sur le dessus du KC12S (selon votre déploiement) et enfoncez-le fermement.
4. Branchez vos câbles d'alimentation et audio sur le panneau arrière.

REMARQUE : Le système KC12 est conçu pour utiliser au maximum une enceinte colonne KC12T, un mât KC-SP32 et un caisson de graves KC12S, sous la forme d'une configuration unique.



AVERTISSEMENT ! Lors de l'assemblage du système, gardez les mains, les doigts ou tout objet à l'écart des embases/connecteurs pour colonne du KC12, afin d'éviter les risques de blessures.



AVERTISSEMENT ! Ne déplacez pas votre système s'il est complètement assemblé. Si vous devez déplacer votre KC12, démontez l'enceinte colonne KC12T et le mât KC-SP32, puis déplacez le système et remontez-le.



AVERTISSEMENT ! Veillez à ne pas laisser de poussière ou d'eau pénétrer dans les embases/connecteurs du KC12, car cela pourrait créer des problèmes de connexion pour le système.

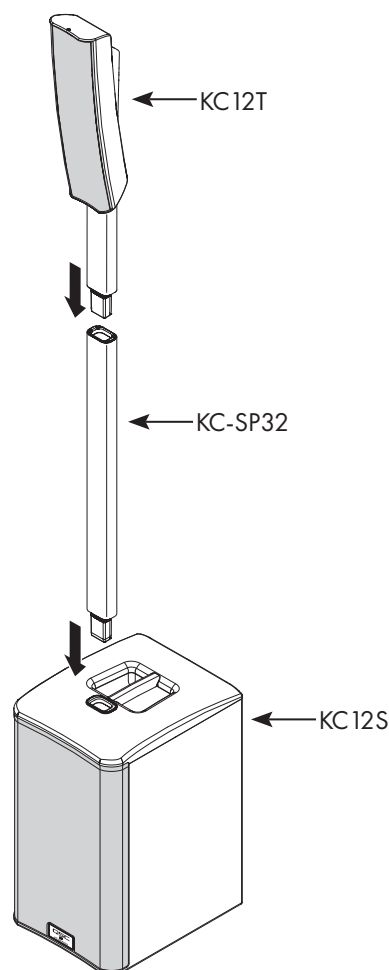

— Illustration 4 —

Démontage

1. D'une main, maintenez le mât KC-SP32 en place et de l'autre, soulevez l'enceinte colonne KC12T pour la sortir de l'embase du mât. Il peut être nécessaire de la bouger légèrement dans plusieurs sens.
 - a. Placez l'enceinte KC 12T dans le sac KC 12-TOTE fourni, avec la grille orientée vers le centre du sac, et le pied de la colonne reposant contre le coin de protection en mousse. Voir illustration 6.
2. D'une main, maintenez le caisson de graves KC12S en place et de l'autre, soulevez le mât KC-SP32 pour le sortir de l'embase.
 - a. Placez le mât KC-SP32 dans le sac KC 12-TOTE fourni, dans le compartiment rembourré à côté de l'enceinte KC 12T, en intercalant le séparateur entre le KC 12T et le KC-SP32. Voir illustration 6.
3. Utilisez la poignée située sur le dessus du caisson de graves KC12S et les poignées situées sur le dessous du caisson de graves pour le transporter vers et depuis votre lieu de déploiement.

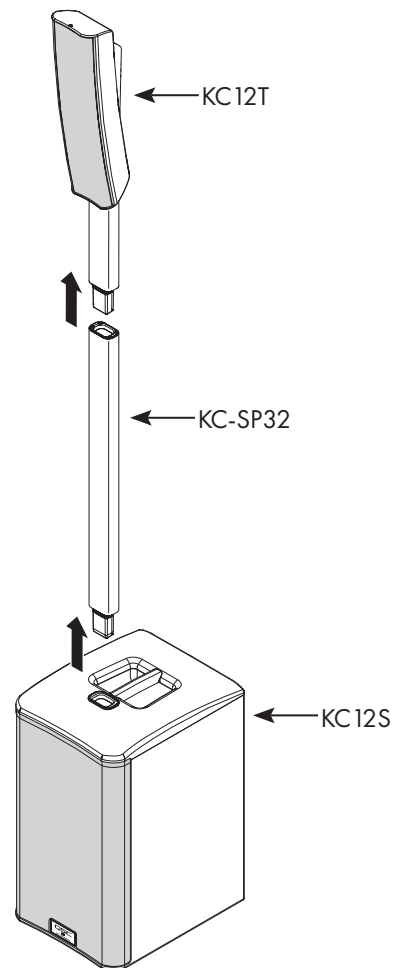

— Illustration 5 —

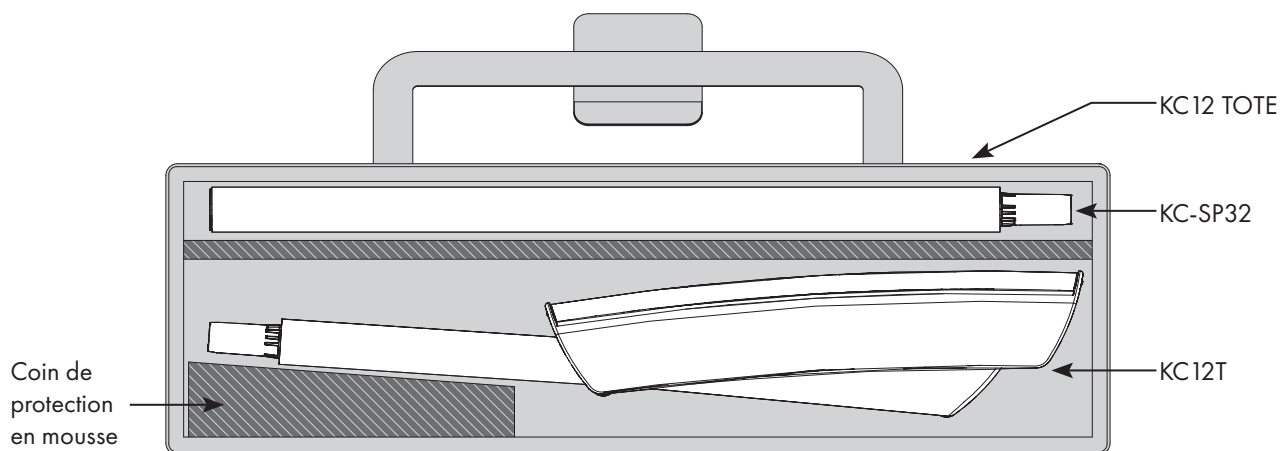

— Illustration 6 —

Déploiement et couverture

Le guide d'ondes LEAF™ de QSC optimisé pour le KC12 offre une couverture verticale de 35° (+7,5° à -27,5°), et une couverture horizontale régulière sur 145°. Cela signifie que, quel que soit l'endroit où vous placez votre système d'enceinte colonne active à 3 voies, votre public bénéficiera d'une couverture claire et uniforme dans toute la zone d'écoute. Le KC12 peut être déployé :

- À sa plus grande hauteur, posé au sol, avec un mât KC-SP32 et l'unité KC12T, pour une portée maximale au-dessus des têtes d'un public debout
- À mi-hauteur, avec uniquement l'unité KC12T, en tant que retour personnel, des applications de faible niveau de pression acoustique ou un public assis
- À mi-hauteur, sur une scène/un praticable quand l'espace autour du praticable est limité ou inexistant ; l'enceinte colonne se situe alors à hauteur des têtes du public

REMARQUE : Veillez à laisser un espace d'au moins 15 cm (6 pouces) à l'arrière du système d'enceinte colonne active KC12 afin d'éviter le déclenchement prématuré de la limitation thermique suite à une circulation d'air insuffisante.



AVERTISSEMENT ! : N'utilisez pas le mât KC-SP32 pour vous appuyer ou vous retenir. Cela pourrait endommager les connecteurs et compromettre le bon fonctionnement du système



AVERTISSEMENT ! : N'inclinez pas le système KC12 une fois assemblé. Ce mouvement pourrait endommager les embases et les pieds ou causer des dommages involontaires à vous-même ou à d'autres personnes se trouvant à proximité si le système venait à basculer



AVERTISSEMENT ! : N'installez pas le système avec son panneau arrière exposé directement à la lumière du soleil. La lumière directe du soleil fera chauffer le module d'amplification, et réduira sa capacité à fournir sa puissance maximale. Intercalez des pare-soleil si nécessaire. La température ambiante maximale pour obtenir des performances optimales conformes aux caractéristiques est de 50°C (122°F).



AVERTISSEMENT ! : N'installez pas le système en un endroit où il risque d'être exposé à la pluie ou à d'autres sources d'eau. Le coffret n'est pas résistant aux intempéries. En cas d'installation en plein air, prévoyez une protection contre les éléments extérieurs.

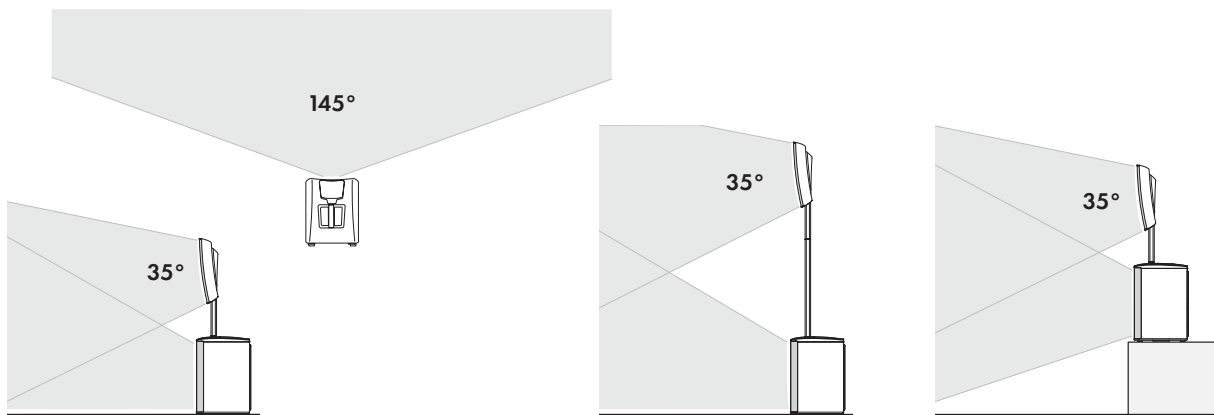

— Illustration 7 —

Procédure de mise sous tension du système de sonorisation

Respecter la procédure correcte pour allumer et éteindre un système de sonorisation peut contribuer à éviter la diffusion dans le système de parasites inattendus (craquements, clics, bruits sourds). Suivez toujours la règle selon laquelle le système de sonorisation est « le dernier allumé et le premier éteint ».

Procédure de mise sous tension : Réglez au minimum le niveau de sortie de la table de mixage (ou de toute autre source audio) alimentant votre système de sonorisation. Allumez tous les appareils sources (lecteurs CD, tables de mixage, instruments), puis allumez le système d'enceinte colonne active KC12. Vous pouvez alors monter le niveau de sortie sur la table de mixage.

Procédure pour éteindre : Mettez hors tension le système d'enceinte colonne active KC12, et ensuite tous les appareils sources. Tout appareil alimenté par un signal renvoyé par le KC12 (via le connecteur THRU ou ASSIGN OUTPUT) doit être éteint avant que le KC12 dont il reçoit le signal ne soit mis hors tension.

Entrées

Entrée A

- a. **DEL SIG** – Allumée **en vert**, elle indique qu'un signal est présent. Allumée **en rouge**, elle indique un écrêtage au niveau du convertisseur A/N ; réduisez alors le gain jusqu'à ce qu'elle ne clignote plus en rouge. Si cette DEL n'est pas allumée, c'est que le signal d'entrée est absent ou trop faible pour être détecté.
- b. **DEL MIC** – Allumée **en jaune**, elle indique que l'entrée est configurée pour accepter un signal au niveau microphone. Quand elle n'est pas allumée, l'entrée est configurée pour un signal au niveau ligne. Vous pouvez changer ce réglage dans le menu. Quand MIC est sélectionné, le préampli micro est activé et la DEL MIC **jaune** de niveau s'allume. La position MIC ne doit être utilisée que si vous branchez directement un microphone sur l'entrée MIC/LINE. Notez que cette entrée ne fournit pas d'alimentation fantôme.
- c. **DEL Hi-Z** – Allumée **en jaune**, elle indique que l'entrée est configurée en mode haute impédance (Hi-Z), généralement pour une guitare ou une basse électrique. Quand la DEL Hi-Z n'est pas allumée, c'est que l'entrée est configurée pour un signal au niveau ligne. Vous pouvez changer ce réglage dans le menu. Il n'est pas recommandé d'activer le mode haute impédance si aucun jack 6,35 mm (1/4 de pouce) n'est branché dans l'entrée A.
- d. **Potentiomètre GAIN** – Règle la sensibilité de l'entrée A qui contrôle le niveau du signal envoyé à l'amplificateur et à la sortie MIX OUT (POST DSP).
- e. **Combinaison connecteurs XLR** – jack 3,5 mm – Entrée symétrique XLR et jack. Accepte les signaux d'entrée au niveau ligne, microphone ou haute impédance. Sélectionnez Line, MIC ou HI-Z dans le menu.

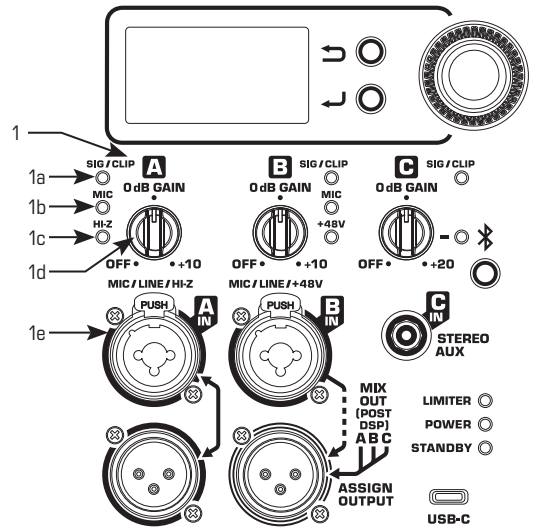

— Illustration 8 —

Entrée B

- a. **DEL SIG** – Allumée **en vert**, elle indique qu'un signal est présent. Allumée **en rouge**, elle indique un écrêtage au niveau du convertisseur A/N ; réduisez alors le gain jusqu'à ce qu'elle ne clignote plus en rouge. Si cette DEL n'est pas allumée, c'est que le signal d'entrée est absent ou trop faible pour être détecté.
- b. **DEL MIC** – Allumée **en jaune**, elle indique que l'entrée est configurée pour accepter un signal au niveau microphone. Quand elle n'est pas allumée, l'entrée est configurée pour un signal au niveau ligne. Vous pouvez changer ce réglage dans le menu. Quand MIC est sélectionné, le préampli micro est activé et la DEL MIC **jaune** de niveau s'allume. La position MIC ne doit être utilisée que si vous branchez directement un microphone sur l'entrée MIC/LINE. Notez que cette entrée peut fournir une alimentation fantôme (+48 V). Voir le chapitre suivant pour plus d'informations.
- c. **DEL+48V d'alimentation fantôme** – Allumée **en rouge** elle indique que l'entrée envoie +48 V d'alimentation fantôme à l'appareil connecté, généralement un microphone statique ou une boîte de direct. Quand elle n'est pas allumée, elle indique qu'il n'y a pas d'alimentation fantôme. Vous pouvez changer ce réglage dans le menu.

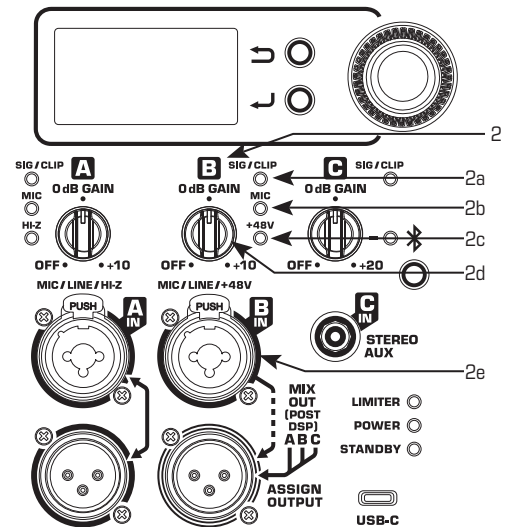

— Illustration 9 —



ATTENTION ! : L'alimentation fantôme peut endommager un appareil qui n'en a pas besoin.

- d. **Potentiomètre GAIN** – Règle la sensibilité de l'entrée B qui contrôle le niveau du signal envoyé à l'amplificateur et la sortie MIX OUT (POST DSP).
- e. **Combinaison connecteurs XLR** – jack 3,5 mm – Entrée symétrique XLR et jack. Accepte les entrées niveau ligne et niveau microphone. Sélectionnez Line ou MIC dans le menu.

Entrée C

- DEL SIG** – Allumée **en vert**, elle indique qu'un signal est présent. Allumée **en rouge**, elle indique un écrêtage au niveau du convertisseur A/N ; réduisez alors le gain jusqu'à ce qu'elle ne clignote plus en rouge. Si cette DEL n'est pas allumée, c'est que le signal d'entrée est absent ou trop faible pour être détecté.
 - Molette de GAIN** – Règle la sensibilité de l'entrée C et du Bluetooth qui contrôle le niveau du signal envoyé à l'amplificateur et à la sortie MIX OUT (POST DSP).
 - DEL Bluetooth** – Cette LED indique l'état de la connexion Bluetooth. Quand elle clignote rapidement, le module Bluetooth est à la recherche d'un appareil hôte avec lequel s'appairer. Quand la DEL est allumée **en bleu** en continu, le module Bluetooth est connecté à un appareil hôte. Si la DEL n'est pas allumée, le Bluetooth n'est pas actif.
 - Bouton Bluetooth** – Ce bouton sert à activer/désactiver la fonction Bluetooth ; en appuyant rapidement dessus, il permet de naviguer dans le menu Bluetooth. Pour savoir comment utiliser la fonction Bluetooth, voir "Liste des menus" on page 18 de ce manuel.
 - Connecteur jack (TRS) 3,5 mm stéréo** – Accepte un signal d'entrée stéréo au niveau ligne. Le signal d'entrée stéréo arrivant sur l'entrée C est sommé en mono.
- DEL LIMITER** – S'allume **en rouge** pour signaler l'activation du limiteur intégré afin de protéger et d'éviter tout dommage à l'amplificateur ou à l'enceinte. Si le niveau du signal est trop élevé (quelle que soit la fréquence) ou si l'amplificateur est trop chaud, le limiteur s'active et la DEL s'allume.
 - DEL POWER** – S'allume **en bleu** quand l'enceinte reçoit une tension d'alimentation, et que l'interrupteur ON/OFF se trouve en position ON.
 - DEL STANDBY** – S'allume **en jaune** quand le mode STANDBY (veille) est activé. Si aucun signal n'est présent sur l'une des entrées, l'amplificateur de puissance se met en veille et la DEL **jaune** STANDBY s'allume. Aucune autre DEL ne s'allume lorsque l'appareil est en veille. Dans ce mode, l'amplificateur est mis hors tension. La tension secteur continue à circuler, à faible intensité, vers le module d'amplification. Cette tension maintient l'alimentation et le DSP « en éveil » afin de réduire le temps de réaction lorsque le système se rallume en sortant de son état de veille. La durée de remise sous tension de l'amplificateur est négligeable, plus courte que la latence du DSP, de sorte qu'aucun signal n'est interrompu lorsque le système KC 12 sort de son état de veille. Vous pouvez également mettre en veille manuellement votre système KC 12, en éteignant puis en rallumant l'interrupteur d'alimentation.
 - Connecteur USB-C 5 V 3 A** – Pour la mise à jour du firmware de l'enceinte KC 12. Voir "Liste des menus" on page 18 pour connaître la version de votre firmware, et www.qsc.com pour les mises à jour du firmware. Ce port peut également fournir une intensité maximale de 3 A sous une tension de 5 V afin de charger un smartphone, une tablette ou tout appareil similaire.

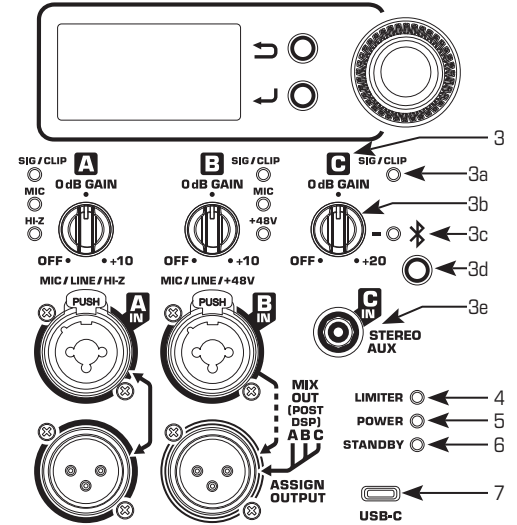

— Illustration 10 —



ATTENTION ! 1) Ne branchez pas un câble USB-C connecté à un chargeur externe dans le port USB-C. Le KC 12 ne peut pas être alimenté par ce port, et toute tentative de le faire peut endommager le produit. 2) Pour éviter qu'un ordinateur ne se comporte comme un chargeur externe lors d'une mise à jour du logiciel et qu'il n'endommage le KC 12, vous devez mettre le KC 12 sous tension avant de connecter le câble USB et retirer le câble USB du KC 12 avant de mettre l'enceinte hors tension.

Sorties

- OUTPUT A** est une sortie XLR analogique pour connexion en chaîne, câblée en parallèle sur l'entrée A. Son signal de sortie est identique au signal d'entrée du canal A. Cette sortie est prévue pour connecter d'autres enceintes actives en cascade, sans latence, ou pour partager le signal de l'entrée A avec d'autres appareils audio.
- OUTPUT B** est une sortie XLR Post-DSP assignable, délivrant un niveau de +4 dBu. Elle peut renvoyer tel quel le signal arrivant sur l'entrée B (pour connexion en chaîne) ou proposer un mixage réglable des signaux des canaux A, B, C et Bluetooth. Cette assignation s'effectue dans un menu à l'écran. Par défaut, le signal de sortie est Mix Out.

REMARQUE : Ce signal de sortie B, au niveau ligne, est prélevé après le réglage de gain ; par conséquent tout réglage effectué sur le gain d'entrée de l'un des trois canaux affectera ce signal de sortie.

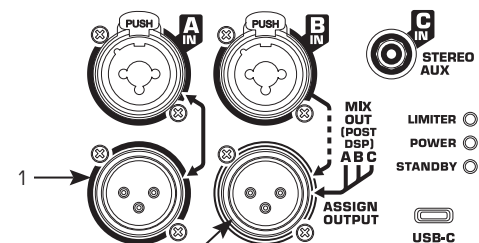

— Illustration 11 —

Alimentation électrique

Raccordez le câble secteur à l'embase CEI située à l'arrière de l'amplificateur, en repérant le sens de la fiche CEI du câble secteur avant de l'insérer complètement dans la prise CEI du module d'amplification. REMARQUE : Éteignez l'interrupteur d'alimentation avant de brancher le système sur le secteur.

Le câble d'alimentation V-LOCK possède un dispositif de verrouillage spécifique, qui évite que le câble d'alimentation soit débranché par accident. La fiche et la prise CEI sont toutes les deux bleues pour que le câble d'alimentation soit identifiable comme câble pour enceinte de Classe K. Si le câble fourni par QSC est perdu ou endommagé, un câble CEI standard, section de conducteurs 1 mm² (AWG 18) peut être utilisé en remplacement. Cependant, le système de verrouillage ne fonctionnera qu'avec un câble d'alimentation V-LOCK disponible auprès de QSC, LLC.

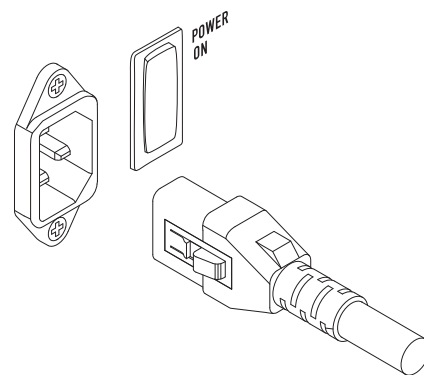

Le KC 12 est alimenté par une alimentation universelle. Elle est capable de faire fonctionner le système avec toute tension secteur comprise entre 100 et 240 V, 50 - 60 Hz.



ATTENTION ! Utilisez uniquement un câble secteur adapté à votre lieu d'utilisation.

Déconnexion du secteur

Mettez l'interrupteur d'alimentation en position Off. Pour retirer le câble secteur, saisissez le corps du connecteur CEI, pressez le bouton de déverrouillage jaune et tirez pour retirer le connecteur de l'embase.

Interrupteur d'alimentation

Appuyez sur le haut de l'interrupteur pour allumer le système amplifié. Appuyez sur le bas de l'interrupteur pour éteindre le système amplifié.

Refroidissement

Le système KC 12 intègre un amplificateur de puissance, donc dégage de la chaleur. Prévoir un espace libre d'au moins 15 cm (6 pouces) à l'arrière ou au niveau de la grille du boîtier du caisson de basses KC 12S et de la grille du boîtier de la colonne KC 12T pour assurer le refroidissement par convection. Éloignez tout ce qui pourrait gêner la circulation de l'air à l'arrière du boîtier ou devant la grille du boîtier (c-à-d rideaux, murs, etc.)

Menu du KC12

Le système KC 12 possède un écran numérique multi-fonctions assurant le contrôle et la sélection des fonctions ; choix de pré réglage, de scène, réglage du filtre, de l'EQ, du retard et du contour d'égalisation.

Présentation de l'écran

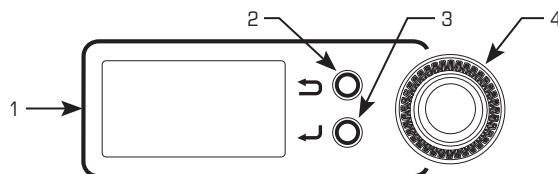

— Illustration 12 —

1. **Écran d'accueil** : Affiche les types d'entrée (MIC, Line, Hi-Z, +48 V) pour les canaux A et B et les paramètres des principales fonctionnalités. Un texte noir sur fond clair indique que l'élément est sélectionné.
2. **Bouton Sortie/retour** : appuyez sur ce bouton pour revenir à l'écran ou au niveau de menu précédent.
3. **Bouton Entrée** : pour confirmer un paramètre sélectionné ou ouvrir un élément de menu sélectionné.
4. **Molette de sélection** : pour passer à un autre élément du menu ou changer un paramètre sélectionné.

Exemple de navigation

Pour sélectionner un préréglage :

1. Tournez la molette de sélection (4) dans le sens horaire et faites passer la ligne PRESET désirée en surbrillance.
2. Pressez le bouton Entrée (3) pour accéder au sous-menu PRESET.
3. Tournez la molette de sélection (4) dans le sens horaire ou antihoraire selon le besoin pour mettre en surbrillance le PRESET que vous souhaitez rappeler.
4. Pressez le bouton Entrée (3) pour rappeler le PRESET. Un petit triangle apparaît à côté du PRESET rappelé (actif).
5. Pressez le bouton Sortie (2) pour revenir à l'écran d'accueil.

Arborescence du menu

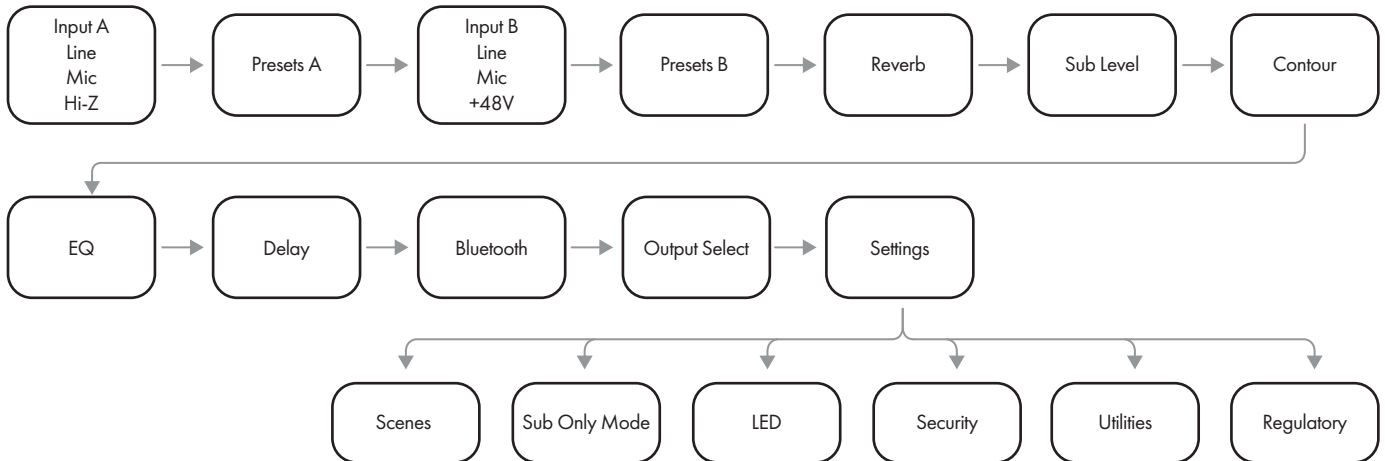

— Illustration 13 —

Liste des menus

Écran d'accueil

A: LINE	B: LINE
DEFAULT	DEFAULT
REVERB	OFF
SUB LEVEL	BOOST
CONTOUR	DEF

ENTRÉE A : Sélection de la sensibilité de l'entrée A

- LINE – Pour les tables de mixage et autres sources de niveau de sortie élevé.
- MIC – Pour connexion directe de microphones ou de sources de niveau de sortie faible.
- HI-Z – Pour connexion d'instruments de musique dotés de capteurs passifs (par exemple guitare, basse, etc).



ENTRÉE B : Sélection de la sensibilité de l'entrée B

- LINE – Pour les tables de mixage et autres sources de niveau de sortie élevé.
- MIC – Pour connexion directe de microphones ou de sources de niveau de sortie faible.
- +48V – S'utilise quand une alimentation fantôme +48 V est nécessaire (par exemple, pour utiliser un microphone statique ou une boîte de direct)



PRESETS (Entrées A et B) : Sélection d'un EQ pré-programmé et d'un réglage de traitement du signal pour des applications spécifiques.

- DEFAULT – Aucun EQ ni traitement d'entrée
- VOX LO DYN – Pour les voix graves avec un microphone dynamique
- VOX HI DYN – Pour les voix aiguës avec un microphone dynamique
- VOX LO CON – Pour les voix graves avec un microphone statique
- VOX HI CON – Pour les voix aiguës avec un microphone statique
- HAND MIC – Pour améliorer l'intelligibilité de la voix et la parole et réduire le larsen avec un micro à main
- LAV MIC – Pour améliorer l'intelligibilité de la voix et la parole et réduire le larsen avec un micro-cravate
- HEAD MIC – Pour améliorer l'intelligibilité de la voix et la parole et réduire le larsen avec un microphone serre-tête
- AC GUIT – Pour les guitares acoustiques dotées de capteurs internes actifs ou passifs
- E BASS – Pour les instruments graves dotés de capteurs actifs ou passifs
- KEYS – Pour les claviers numériques
- E DRUM – Pour les batteries électroniques
- BAND MIC – Pour les groupes acoustiques se produisant autour d'un seul microphone statique
- 100Hz HPF – Pour toute entrée nécessitant une atténuation des graves avec une réponse globale linéaire

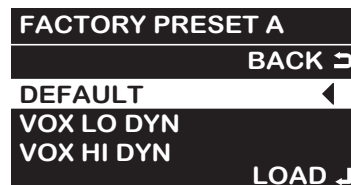

REVERB LEVEL : Une seule réverbération est disponible, avec des contrôles de MIX indépendants pour les canaux A et B.

- Reverb (IN ou OUT) – Sélectionnez IN pour activer la réverbe avec les réglages sélectionnés. Sélectionnez OUT pour bypasser les réglages et désactiver la réverbe.
- Reverb Mix (A et B) – Permet de doser la quantité de réverbe ajoutée au signal des canaux A ou B, de 1 à 30
- Reverb Size - Sélectionnez entre SMALL, MEDIUM, LARGE (petite, moyenne, grande). (ce réglage est identique sur les deux canaux A et B.)

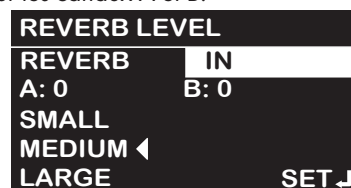

SUB LEVEL : Règle le niveau du caisson de graves, indépendamment du niveau de l'enceinte colonne. L'utilisation de réglages augmentant le niveau du caisson de graves implique un compromis en termes de sensibilité. Il est donc possible que l'indicateur LIMITER s'allume à des niveaux sonores inférieurs si vous utilisez le réglage Balanced (équilibré).

- BALANCED – Le caisson de graves est « équilibré » avec l'enceinte, ce qui assure un niveau sonore optimal avant déclenchement du limiteur.
- BOOST augmente le niveau du caisson de graves afin de mettre l'accent sur les basses fréquences pour divers contenus audio ou la musique dance.
- DEEP™ (Digital Extension and Excursion Processing) utilise un algorithme qui fonctionne comme un circuit d'égalisation basse fréquence très musical et sans distorsion. Il offre un niveau de caisson de graves maximal sans provoquer de distorsion ou d'écrêtage excessif.
- -1 to OFF – Permet à l'utilisateur de baisser ou de désactiver complètement le caisson de graves si l'application nécessite moins de renforcement des basses fréquences.
- SUB ONLY – Pour les applications où seul le caisson de graves est utilisé. Cette fonction coupe le canal d'amplification pour l'enceinte colonne du KC12. Par conséquent, même si l'enceinte est branchée, elle ne génère aucun son.

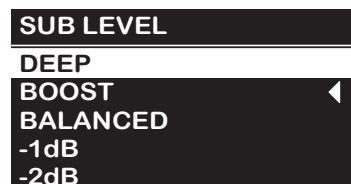

SYSTEM CONTOUR : Sélectionne un EQ pré-programmé et un réglage de traitement du signal s'appliquant à tout le système.

- DEFAULT – Contour d'égalisation standard de l'enceinte
- LIVE – Pour l'amplification du son en concert, avec une grande clarté sur les voix
- DANCE – Accentuation des graves et des aigus
- CINEMA – Renforcement accru des graves pour les applications de cinéma mobiles

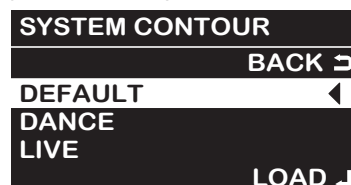

EQ : Ajuste l'égaliseur paramétrique à 4 bandes.

- Utilisez la molette de sélection pour aller à la bande d'EQ désirée. Appuyez sur le bouton Entrée, puis ajustez le réglage avec la molette de sélection. Quand vous avez terminé, appuyez sur le bouton Entrée pour valider la modification ou le bouton Sortie pour quitter sans modifier le paramètre.

EQ	dB	Hz	Q
HIGH	0.0	1.0K	
EQ1	0.0	50.0	0.7
EQ2	0.0	200.0	0.7
LOW	0.0	100.0	
EQ OUT		RESET	

	dB	Hz	Q
Bande du correcteur Shelve aigu (valeur par défaut)	de 0,0 dB à 6,0 dB (0,0 dB)	1,0 kHz à 10,0 kHz (8 kHz)	Non applicable
EQ1 (EQ paramétrique 1) (valeur par défaut)	de 0,0 dB à 6,0 dB (0,0 dB)	50 Hz à 20,0 kHz (0,0 Hz)	0,4 à 4,0 (0,7)
EQ2 (EQ paramétrique 2) (valeur par défaut)	de 0,0 dB à 6,0 dB (0,0 dB)	200 Hz à 20,0 kHz (0,0 Hz)	0,4 à 4,0 (0,7)
Bande du correcteur Shelve grave (valeur par défaut)	de 0,0 dB à 6,0 dB (0,0 dB)	100 Hz à 500 Hz (0,0 Hz)	Non applicable

- EQ IN/OUT – Activation/by pass de l'égaliseur
- RESET – Rétablit les réglages par défaut de l'égaliseur.

ROOM DELAY : Réglage du retard du signal pour synchronisation temporelle des enceintes de renfort et applications similaires.

- 0 à 200 millisecondes (MS), 0 à 226 pieds (FEET), 0 à 68 mètres (METERS)
- Toutes les unités de mesures changent simultanément quand la molette de sélection est tournée.

ROOM DELAY
0.0 MS
0.0 FEET
0.0 METERS

MENU BLUETOOTH : Menu gérant la connexion aux appareils compatibles Bluetooth et le couplage stéréo de plusieurs enceintes KC12. Pour plus de détails sur la façon de se connecter à l'appareil hôte Bluetooth ou le couplage en True Wireless Stereo de plusieurs enceintes KC12, voir la section Connecter l'audio Bluetooth en page 22.

- STATUS – Affiche « PAIR » (coupler) si l'enceinte KC12 n'est pas connectée, ou « PAIRED » (couplée) si elle est connectée à un appareil hôte. La mention « SEARCHING » (recherche) apparaît en début de processus d'association, puis l'affichage revient à « PAIR » si aucun appareil hôte n'est connecté dans un délai de 1 minute.

BLUETOOTH
STATUS PAIR
STEREO LINK
ASSIGN MONO
UTILITIES ON
RESET DISCONNECT

- STEREO – Affiche « LINK » (lier) si l'enceinte KC12 n'est pas couplée en stéréo à une deuxième KC12, ou « LINKED » (liée) si elle est connectée à une deuxième enceinte KC12. La mention « LINKING » (en cours de liaison) apparaît en début de processus de couplage, puis l'affichage revient à « LINK » si aucune enceinte KC12 n'est connectée dans un délai de 1 minute.
- ASSIGN - En mode STEREO, l'assignation des enceintes gauche (Left) et droite (Right) peut être modifiée. En mode MULTI, vous pouvez assigner chaque enceinte KC12 à la restitution du canal gauche (LEFT) ou droit (RIGHT) du signal stéréo Bluetooth, ou sommer les canaux du signal stéréo en MONO (par défaut).
- UTILITIES - Options supplémentaires pour les fonctionnalités Bluetooth. Voir le chapitre suivant pour plus d'informations.
- RESET – Réinitialise tous les paramètres du menu Bluetooth aux valeurs d'usine par défaut, réinitialise tous les appareils hôtes et découple toutes les enceintes couplées en stéréo.
- DISCONNECT - Déconnecte l'appareil hôte Bluetooth actuellement connecté pour permettre à l'utilisateur d'associer un autre appareil.

Bluetooth UTILITIES

- SYNC TONE : Désactive (OFF) ou active (ON) le signal de synchronisation quand l'enceinte KC12 est connectée à une source audio Bluetooth ou à une autre KC12 lorsqu'elle est liée.
- MODE LINK : Il existe deux modes de connexion audio Bluetooth lorsque l'on associe plusieurs enceintes KC12 :
 - STEREO : Mode Stéréo True Wireless pour le couplage Bluetooth d'un maximum de deux enceintes KC12. L'utilisation du mode STEREO offre une meilleure qualité audio.
 - MULTI : Pour coupler en Bluetooth jusqu'à quatre (4) enceintes KC12.

UTILITIES
SYNC TONE: ON
LINK MODE: STEREO

.MENU OUTPUT : La sortie audio ASSIGN OUTPUT B est personnalisable, et permet de n'envoyer que les canaux désirés en fonction des besoins de votre application.

REMARQUE : Cette sortie est post-DSP, il existe donc une certaine latence (<1 ms) entre le signal d'entrée IN et le signal renvoyé en THRU. Pour obtenir un renvoi direct du signal, sans retard dû au traitement, utilisez les connecteurs IN et THRU du canal A.

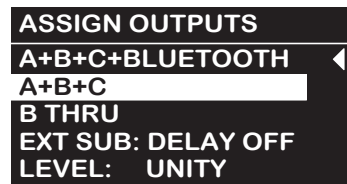

- A+B+C+BLUETOOTH – Tous les canaux sont envoyés POST-DSP sur la sortie (y compris le signal Bluetooth)
- A+B+C – Les canaux A+B+C sont envoyés POST-DSP sur la sortie, mais pas le signal Bluetooth
- B-THRU – Seul le signal d'entrée du canal B est renvoyé, en bypassant les PRESETS et le DSP
- EXT SUB – Applique un retard système pour alignement temporel d'un caisson de graves externe placé immédiatement à côté du KC12 (<1 ms), ce qui permet d'obtenir un couplage optimal.
- OUTPUT Level – Le niveau de sortie peut se régler indépendamment pour une adaptation optimale aux enceintes, caissons de graves ou tables de mixage connectés sur cette sortie.
 - de -100 à +25 dB. « UNITY » (0 dB) est le réglage par défaut (gain unitaire).

REMARQUE : Quand vous reliez en chaîne un système KC12 à un autre KC12 via la sorte B ASSIGN OUTPUT, tournez la molette GAIN du système KC12 récepteur au niveau maximum pour une adaptation correcte du gain.

SETTINGS : Fonctionnalités supplémentaires de l'enceinte



- **VERSION DU LOGICIEL** – La version actuelle du logiciel et le nom par défaut de l'enceinte apparaissent en haut de la fenêtre du menu SETTINGS (paramètres). Ce champ n'est pas modifiable par l'utilisateur.
- **SCENES** – Vous pouvez enregistrer des paramétrages spécifiques de l'enceinte (PRESETS, CONTOURS, SUB LEVEL DELAY, EQ, REVERB, OUTPUT) et les rappeler sous forme de « SCENE »
 - DEF – L'utilisateur ne peut rappeler (RECALL) que la scène par défaut, ce qui rétablit les valeurs d'usine par défaut pour tous les éléments de Scene enregistrables.
 - SCENE 1 à 4 – L'utilisateur peut enregistrer (SAVE) et rappeler (RECALL) des scènes possédant des paramètres utilisateur propres, pour les déploiements les plus fréquents.

SCENES		
DEF	RECALL	
1	SAVE	RECALL
2	SAVE	RECALL
3	SAVE	RECALL
4	SAVE	RECALL

- **SUB ONLY MODE**
 - OFF (par défaut) – Le KC12 est utilisé en tant que système complet, avec l'enceinte colonne KC12T.
 - ON – Le canal d'amplification médium/aigu du KC12 est coupé. La colonne n'émet aucun son.

REMARQUE : Ne faites PAS fonctionner le caisson KC12S sans qu'il soit connecté à la colonne KC12T, à moins que le « SUB ONLY MODE » soit actif (ON) dans le menu UTILITIES. Si vous utilisez le caisson KC12S sans l'enceinte KC12T et que le « SUB ONLY MODE » n'est pas activé, le son reproduit ne sera pas cohérent.

- **LED** – Sélectionne quelle combinaison de DEL avant et arrière s'allume.
 - FRONT et REAR (par défaut)
 - FRONT ONLY
 - REAR ONLY

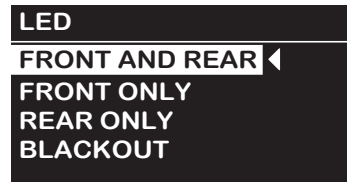

- **SECURITY** – Permet de verrouiller les réglages du système, en exigeant la saisie d'un code à 4 chiffres. Pour saisir, utilisez la molette de sélection pour sélectionner un chiffre, puis appuyez sur le bouton Entrée et faites tourner la molette de sélection jusqu'au chiffre désiré (0-9). Après avoir choisi un chiffre, appuyez de nouveau sur le bouton Entrée et répétez ce processus pour les 3 chiffres suivants. Une fois le code saisi et le système verrouillé, l'interface revient à l'écran d'accueil et un message s'affiche, prévenant l'utilisateur que l'unité est verrouillée. Lorsque vous appuyez sur n'importe quel bouton, l'écran SECURITY s'affiche et l'utilisateur doit suivre les instructions ci-dessus pour saisir à nouveau le code afin de déverrouiller le système.
 - FULL – L'ensemble du système est verrouillé et aucune fonction (y compris le GAIN) n'est accessible ou modifiable
 - PARTIAL – Le système est verrouillé et aucune fonction n'est accessible ou modifiable, mais les potentiomètres GAIN restent fonctionnels pour le réglage du niveau du canal

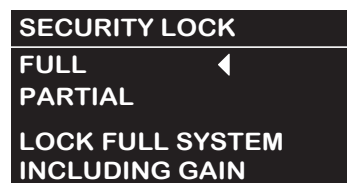

- **UTILITIES** – Fonctions utilitaires du système
 - **FACTORY RESET** – Réinitialise tous les paramètres aux valeurs d'usine par défaut. Cette réinitialisation est définitive et ne peut être annulée.
 - **TEST TONE** – Un signal de test, passant de 20 Hz à 20 kHz, est envoyé dans le système, ce qui permet à l'utilisateur d'entendre si tous les transducteurs fonctionnent correctement. Si vous n'entendez pas de son dans le caisson de graves ou la colonne, ou si le son est déformé, veuillez contacter le service QSC pour obtenir de l'aide.
- **REGULATORY** – Déclarations de conformité aux normes réglementaires régionales.

UTILITIES
FACTORY RESET
TEST TONE

Connexion de l'audio Bluetooth

Le système d'enceinte colonne active KC12 intègre un module Bluetooth qui peut se connecter à une enceinte unique, ou jusqu'à deux (2) enceintes KC12, en mode Link STEREO (True Wireless Stereo avec une meilleure qualité audio), ou jusqu'à quatre (4) KC12 en mode Link MULTI.

- Accès rapide au menu Bluetooth – Une brève pression sur le bouton Bluetooth permet à l'utilisateur d'accéder au menu Bluetooth.

Couplage d'une seule enceinte

- Appuyez plus de trois secondes pour activer le mode couplage. La DEL Bluetooth indique que l'enceinte KC12 recherche un appareil hôte source avec lequel se coupler. Lorsque l'enceinte est sélectionnée (à partir de l'appareil hôte) et qu'une connexion est établie, la DEL Bluetooth reste allumée en bleu. Si elle est allumée, un signal de couplage est émis, indiquant également le succès de la connexion. (Voir Bluetooth Utilities pour l'état du signal de couplage Pairing Tone).

- Si l'enceinte n'est pas couplée à un appareil hôte après 1 minute de recherche, le Bluetooth se désactive.

- Si l'enceinte est couplée à un appareil hôte et que le bouton Bluetooth est maintenu enfoncé pendant 3 secondes, l'appareil hôte couplé actuellement connecté se déconnecte (un signal de découplage est émis si l'option est sur « ON ») et l'enceinte recherche un nouvel appareil hôte avec lequel se coupler.

Couplage stéréo et avec plusieurs enceintes

- Étape 1 - Allez dans le menu Bluetooth Utilities, et sélectionnez STEREO pour le mode de couplage True Wireless Stereo (réglage par défaut, deux (2) enceintes KC12 maximum), ou sélectionnez MULTI pour coupler jusqu'à quatre (4) enceintes KC12. Ce paramètre reste dans le dernier état sélectionné, même si l'appareil est mis hors tension. Avant de procéder à la liaison, assurez-vous que toutes les enceintes sont réglées sur le même mode Link (STEREO ou MULTI).

- Étape 2 - Commencez avec une seule enceinte KC12 déjà couplée à votre appareil hôte (voir les instructions de connexion ci-dessus). Si vous n'y êtes pas déjà, allez au menu Bluetooth en appuyant brièvement sur le bouton Bluetooth, ou accédez au menu Bluetooth à partir du menu principal à l'aide de la molette de sélection, puis appuyez sur la touche ENTER.

- Étape 3 - Dans le menu Bluetooth KC12 de la première enceinte couplée à l'appareil hôte, utilisez la molette de sélection pour naviguer jusqu'au champ STEREO ou MULTI ; la dénomination dépend du mode Link défini sur la page Bluetooth Utilities. Appuyez sur la touche ENTER pour commencer le processus de connexion de l'enceinte KC12 suivante.

- Étape 4 – Dans chaque menu Bluetooth des autres enceintes KC12, utilisez la molette de sélection pour naviguer jusqu'au champ STEREO ou MULTI et appuyez sur la touche ENTRÉE pour confirmer. Effectuez cette tâche pour une enceinte KC12 supplémentaire si le réglage est sur Link STEREO, et jusqu'à 3 KC12 supplémentaires si le réglage est sur Link MULTI.

- Étape 5 - Lorsqu'une connexion Link est établie, un signal de couplage est émis par chaque enceinte.

- Chaque enceinte (une fois connectée en mode Link MULTI) peut être réglée sur LEFT, RIGHT ou MONO, à partir du menu Bluetooth (MONO par défaut). En mode Link STEREO, les enceintes ne peuvent être que LEFT ou RIGHT.

- Si un appareil hôte est découplé de la connexion Bluetooth, un signal de découplage est émis par l'enceinte pour informer l'utilisateur du changement d'état de la connexion..

REMARQUE : Vous ne pouvez connecter deux enceintes ou plus en mode Link STEREO ou MULTI que si un appareil hôte est déjà couplé à votre première enceinte KC12.

- Désactivation du Bluetooth - Maintenez enfoncé le bouton Bluetooth sur le système pendant 5 secondes ou plus pour découpler l'appareil hôte et éteindre le Bluetooth. Si d'autres systèmes KC12 étaient précédemment connectés (en stéréo ou Multicast), tous les autres systèmes KC12 connectés à l'appareil hôte reviendront à l'audio Bluetooth MONO. Un son de découplage est émis par le système lorsque l'appareil est découplé.

Dépannage Bluetooth

Si votre appareil hôte ne trouve pas le système KC12 lors de la tentative de couplage (PAIR) ou s'il a du mal à se reconnecter, désactivez la fonction Bluetooth de votre appareil hôte, puis réactivez-la. Allez à BLUETOOTH > RESET et effacez toutes les connexions en appuyant sur la touche ENTRÉE, puis éteignez et rallumez le système KC12. Répétez le processus de connexion à partir de l'étape 1.

Synoptique

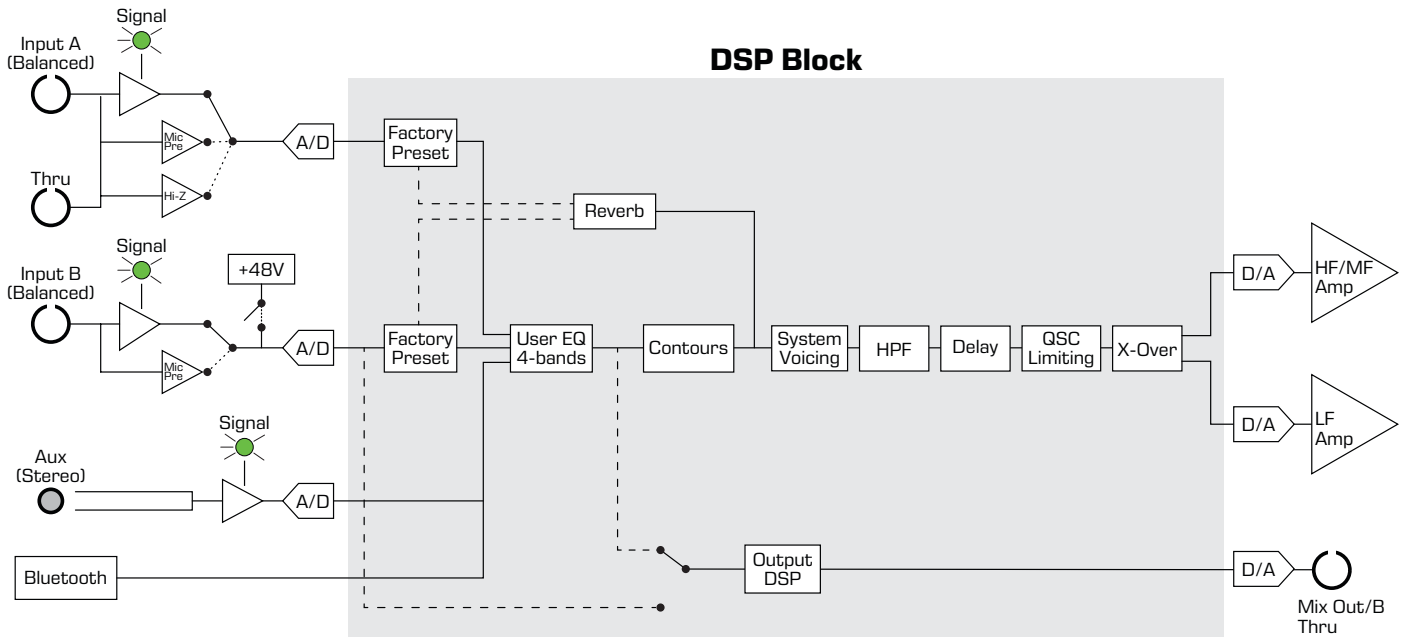

— Illustration 14 —

Schémas de branchement

KC12 connecté à une table de mixage DJ/façade (stéréo)

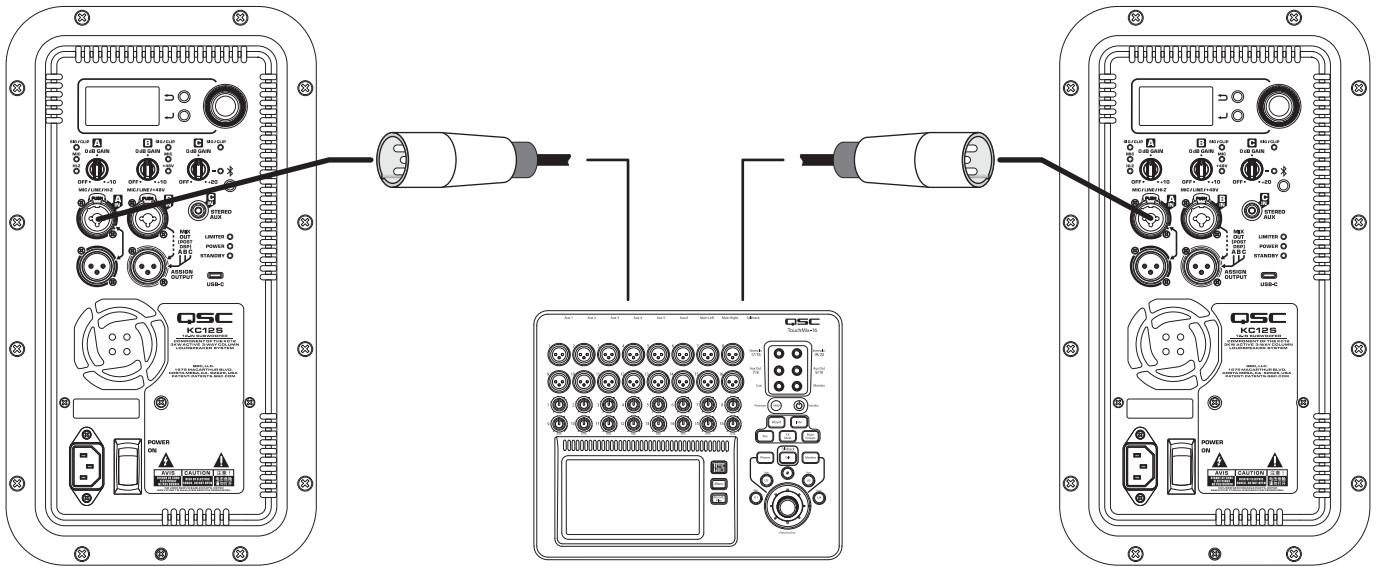

— Illustration 15 —

KC12 connecté à une guitare/un clavier et à un microphone pour retour personnel (mono)

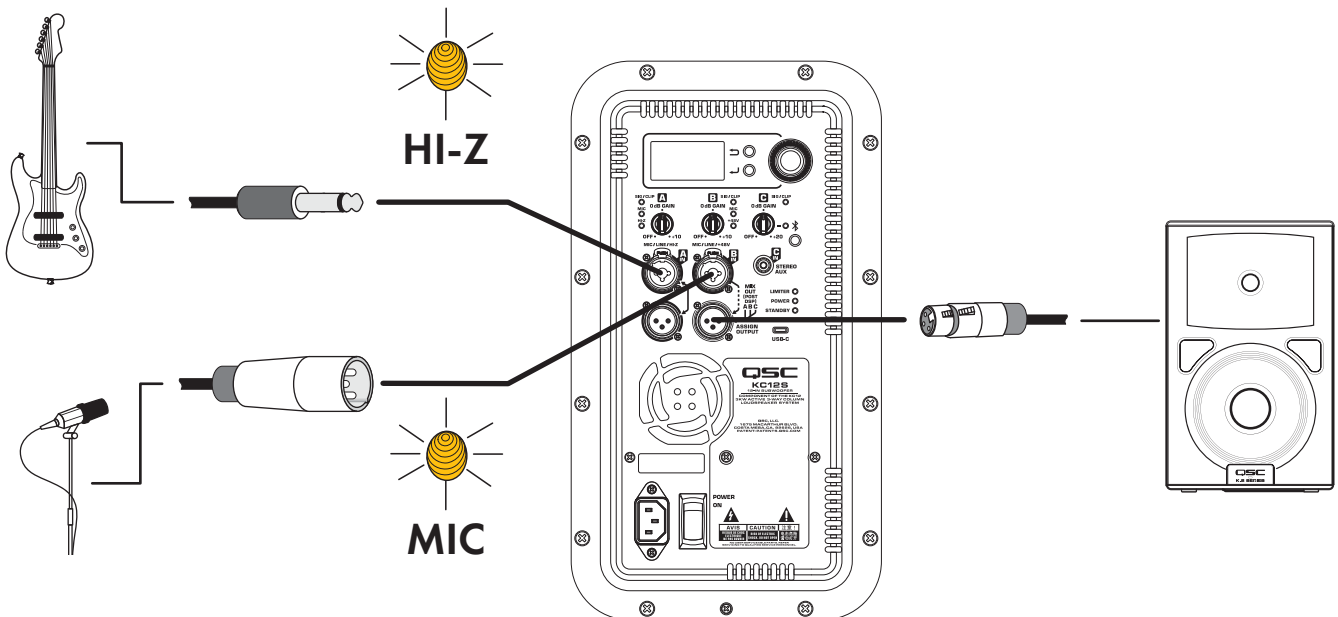

— Illustration 16 —

KC12 connecté à deux microphones, à une source de lecture BT et à une sortie d'enregistrement (stéréo)

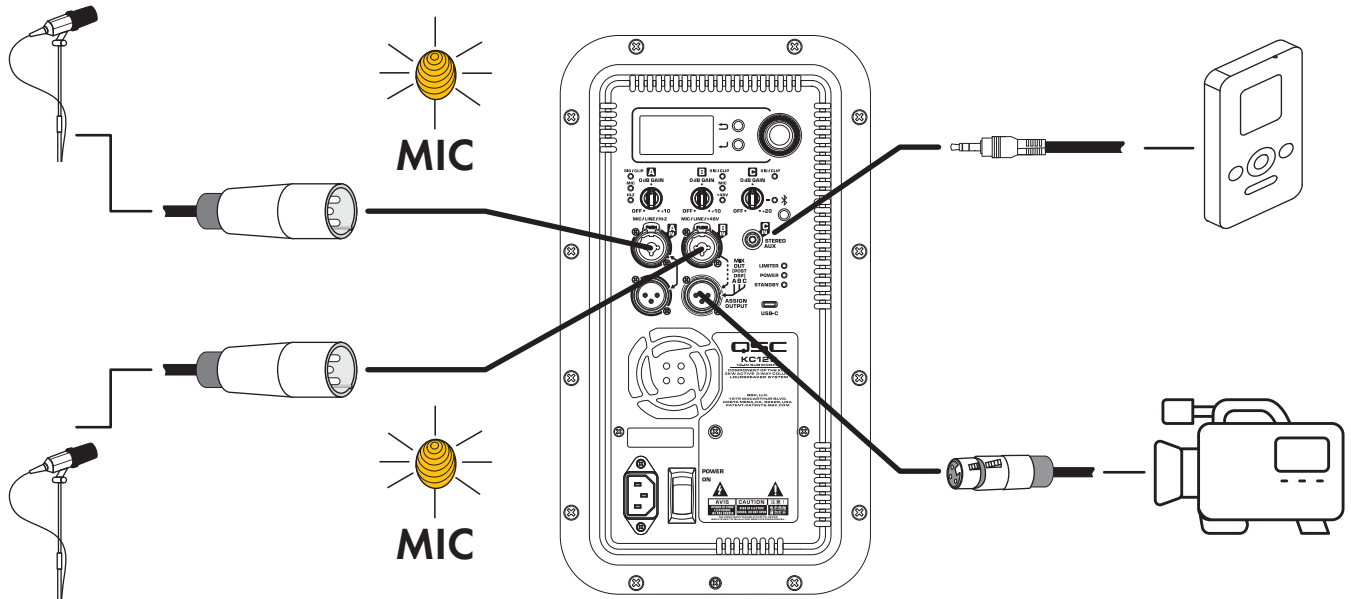

— Illustration 17 —

KC12 connecté à un deuxième KC12 en tant que système retardé (connexion en chaîne)

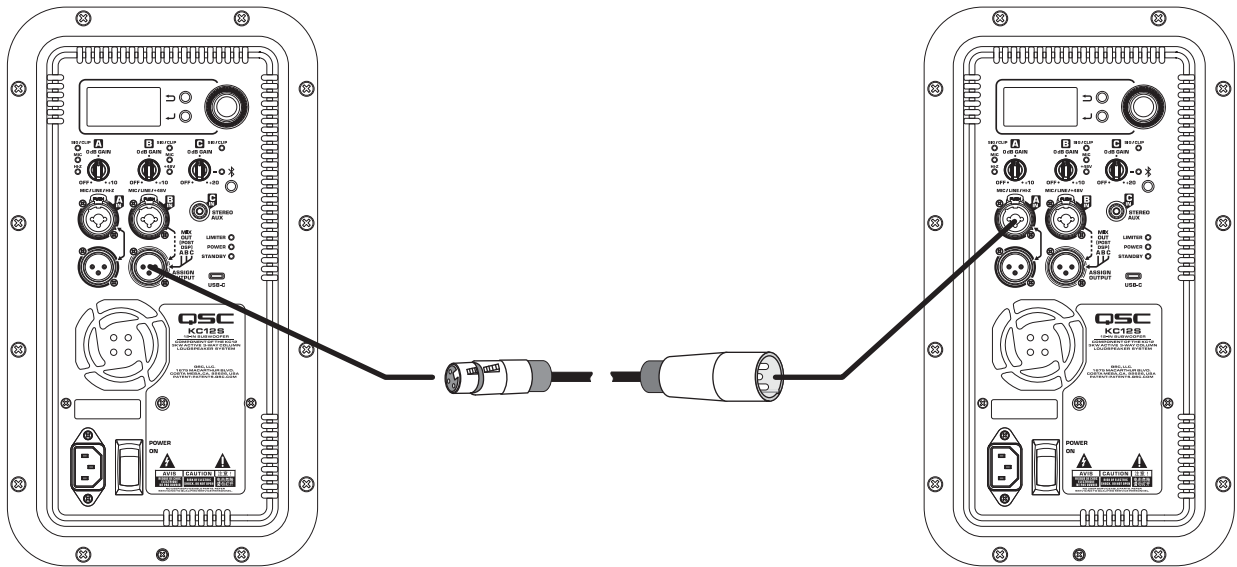

— Illustration 18 —

KC12 avec caisson de graves externe

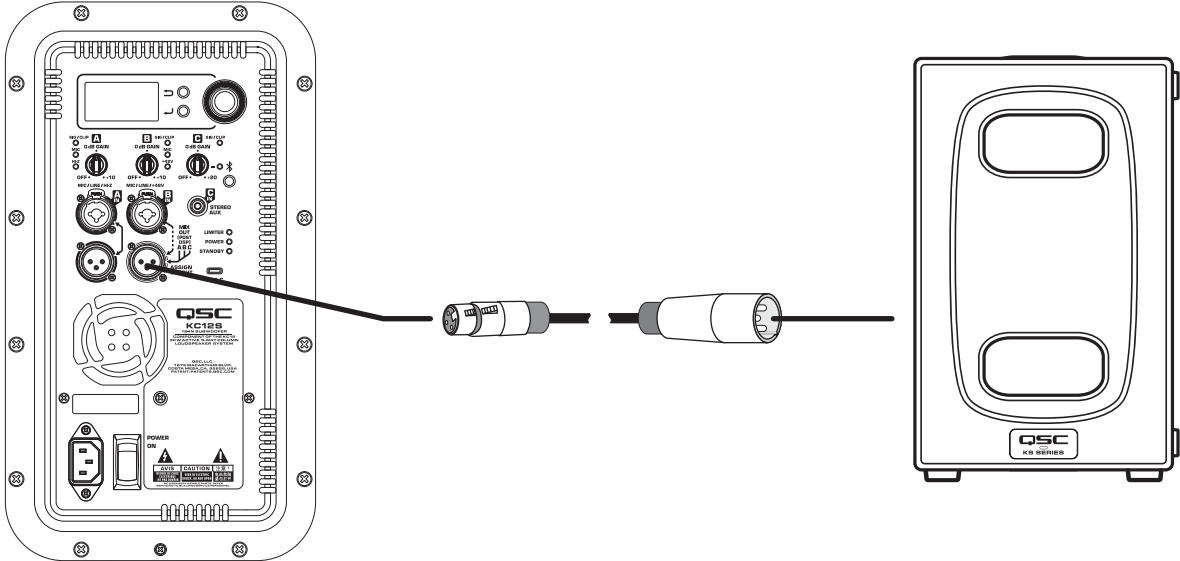

— Illustration 19 —

Dimensions du système KC12

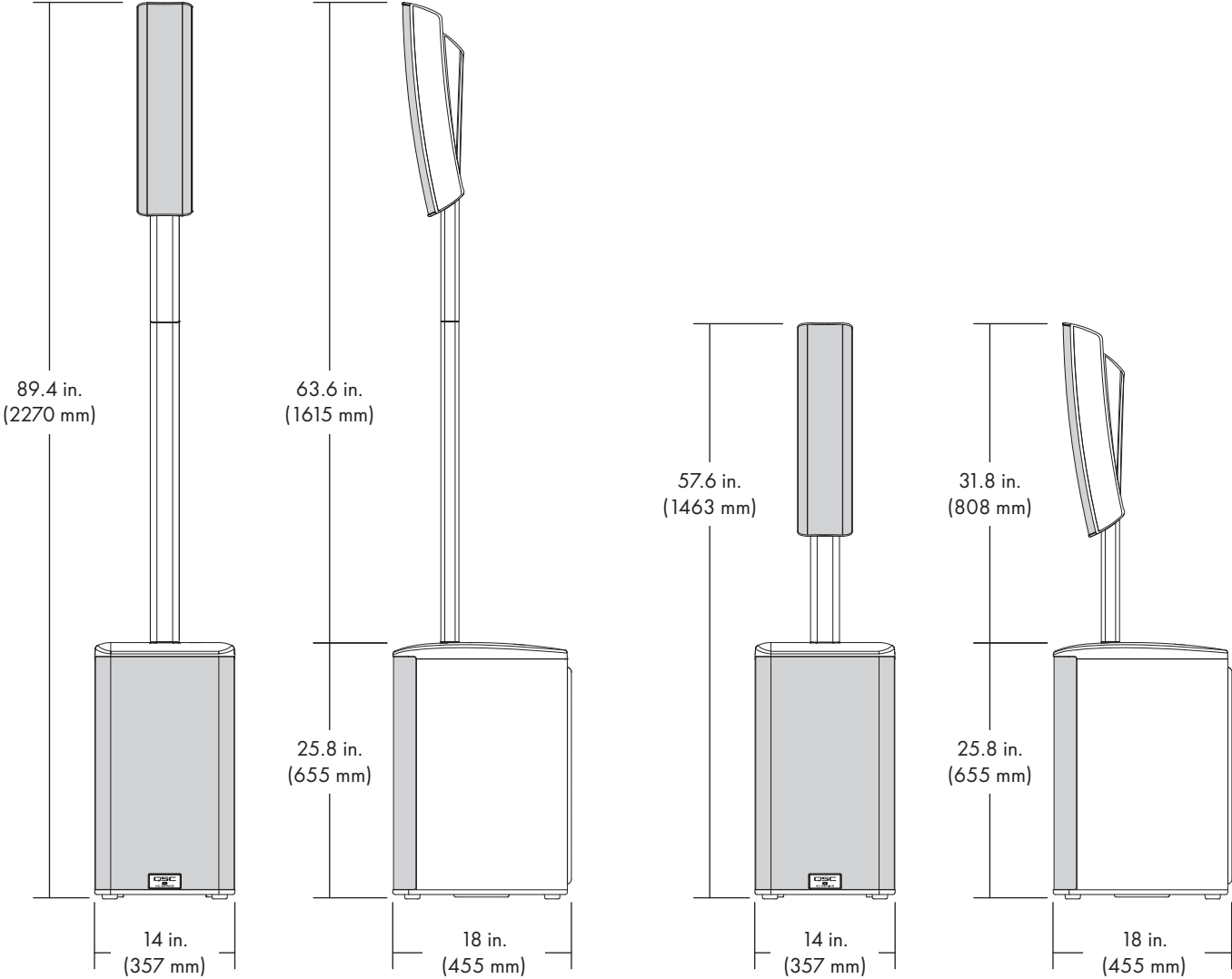



Base de connaissances

Trouvez des réponses aux questions les plus courantes, des informations sur le dépannage, des conseils et des notes d'application. Lien vers les politiques et les ressources d'assistance, y compris les logiciels et les firmwares, les documents relatifs aux produits et les vidéos de formation. Créer des dossiers d'assistance.

support.qsc.com

Service client

Reportez-vous à la page 'Nous contacter' sur le site Web de QSC pour faire appel à l'assistance technique et au suivi clientèle. Vous y trouverez notamment les numéros de téléphone et les horaires où vous pouvez les contacter.

qsc.com/contact-us/

Garantie

Pour obtenir une copie de la garantie limitée QSC, rendez-vous à l'adresse qsc.com/support/warranty-statement/

Informations sur le fabricant

QSC, LLC
1675 MacArthur Blvd. Costa Mesa, CA 92626, USA

Représentant dans l'UE

QSC EMEA GmbH
Am Ilvesbach 6, 74889 Sinsheim, Allemagne
www.qsc.com

© 2025 QSC, LLC. Tous droits réservés.

Les marques déposées de QSC, LLC comprennent, sans s'y limiter, QSC® et toutes les marques déposées indiquées à l'adresse www.qsc.com/trademarks, dont certaines sont enregistrées aux États-Unis et/ou dans d'autres pays.